

Bauplan für einen Pflanztisch



Maße und Bauteile:

Die Teile A, B, D und H sind aus massiven Dreischichtplatten aus Fichte gesägt, die handelsübliche Stärke ist 2,7 mm – der Einfachheit halber steht hier 3 cm.

Die Teile C, E, F und G sind bei meinem Tisch aus Altholz – sie können natürlich auch aus Lärche oder Fichte neu gekauft werden.

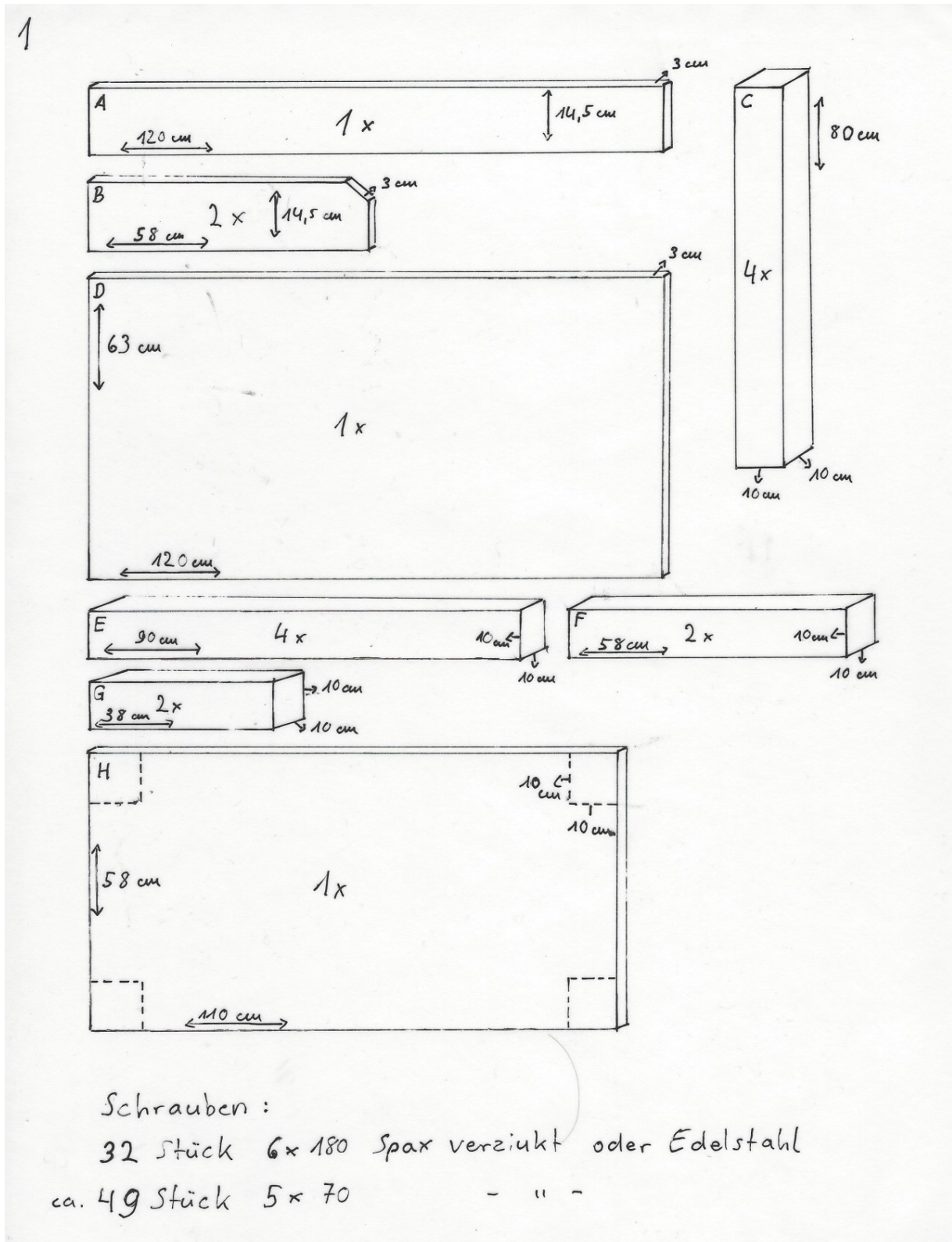

Bauanleitung:



2

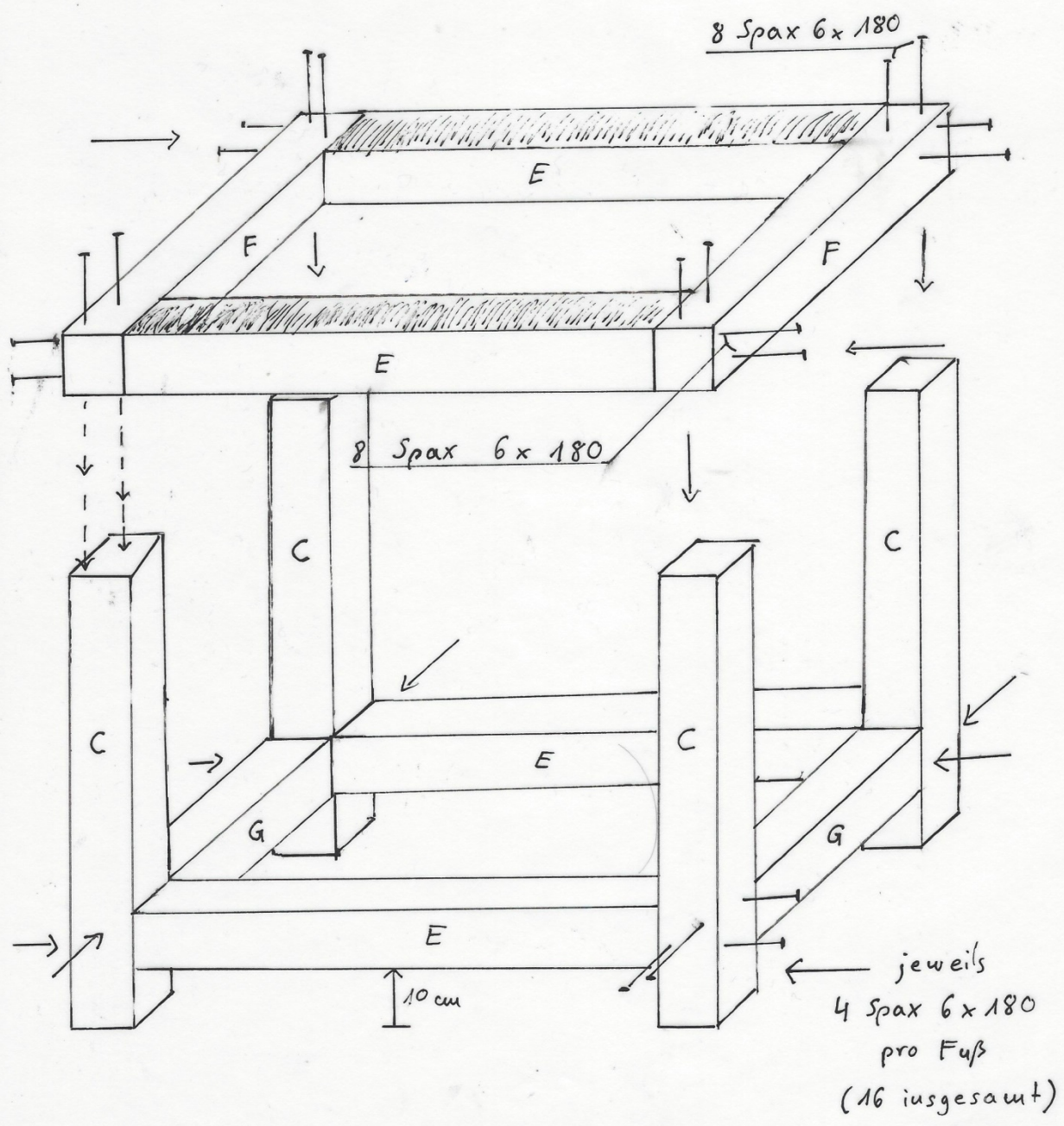
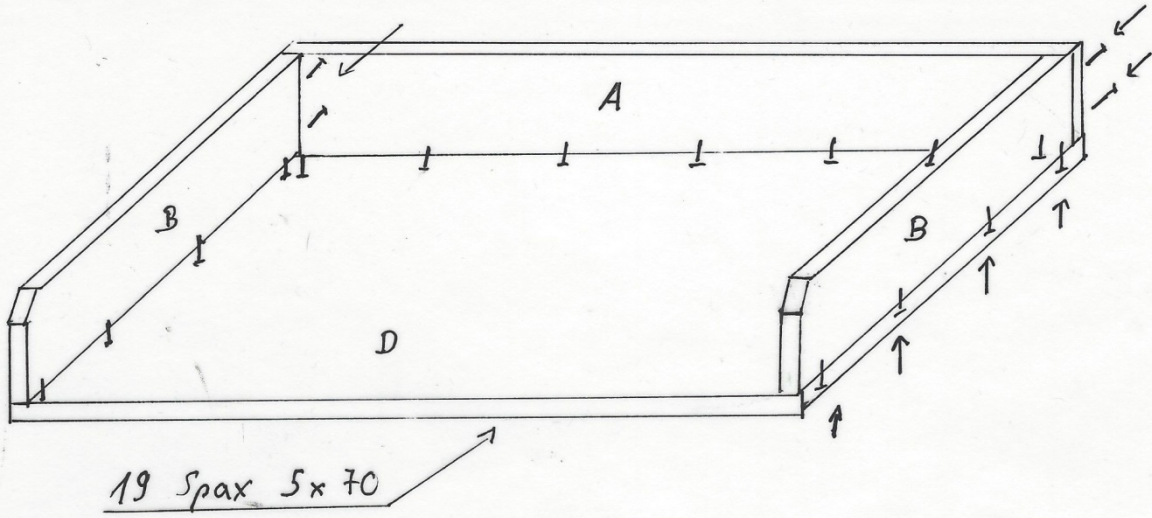

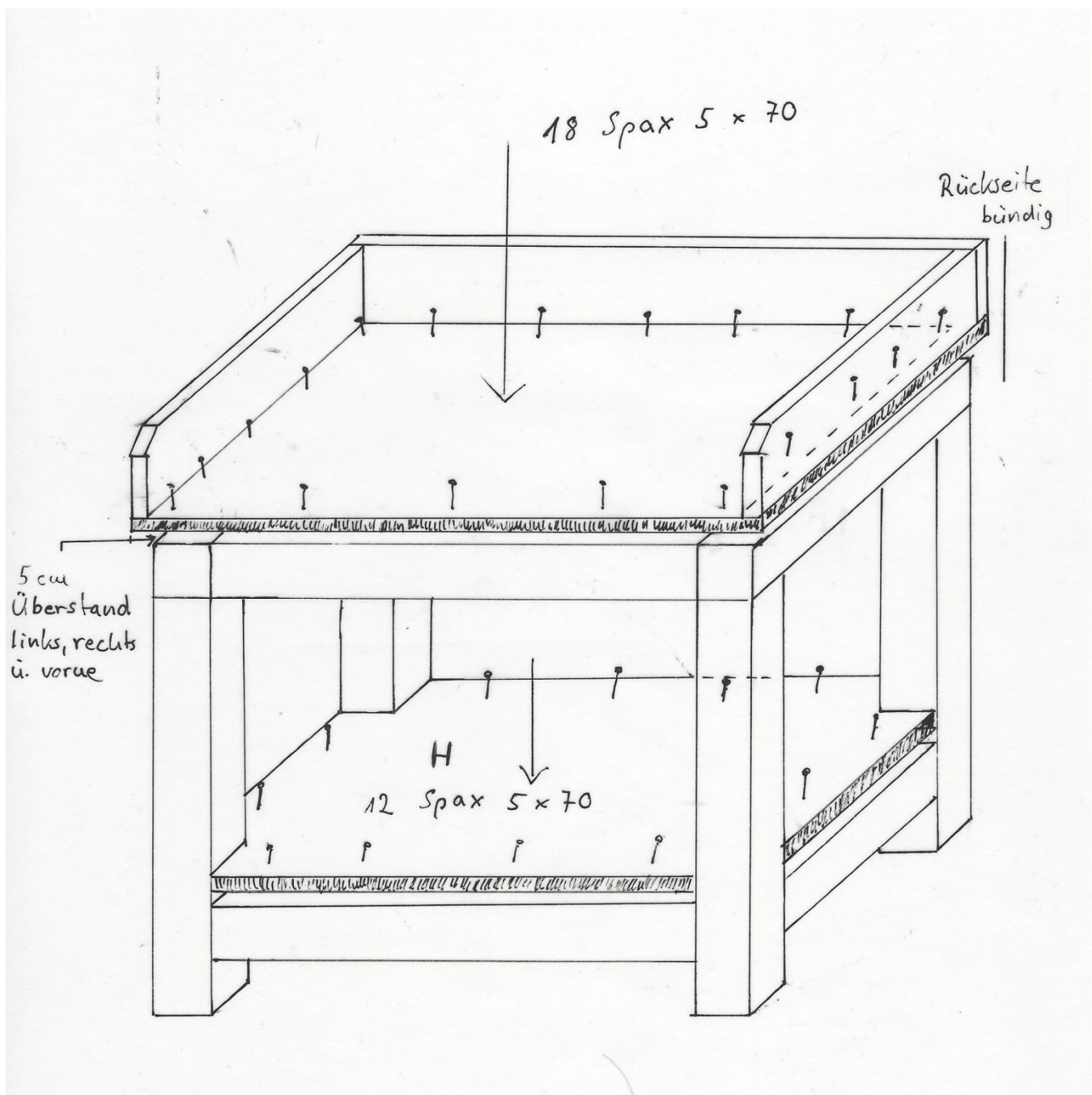

Steht der Pflanztisch im Freien auf der Erde, empfiehlt sich ein verzinkter Schuh für die Füße – eine Alternative wären Pflastersteine. So saugt sich das Holz nicht so stark mit Feuchtigkeit voll und hält länger.



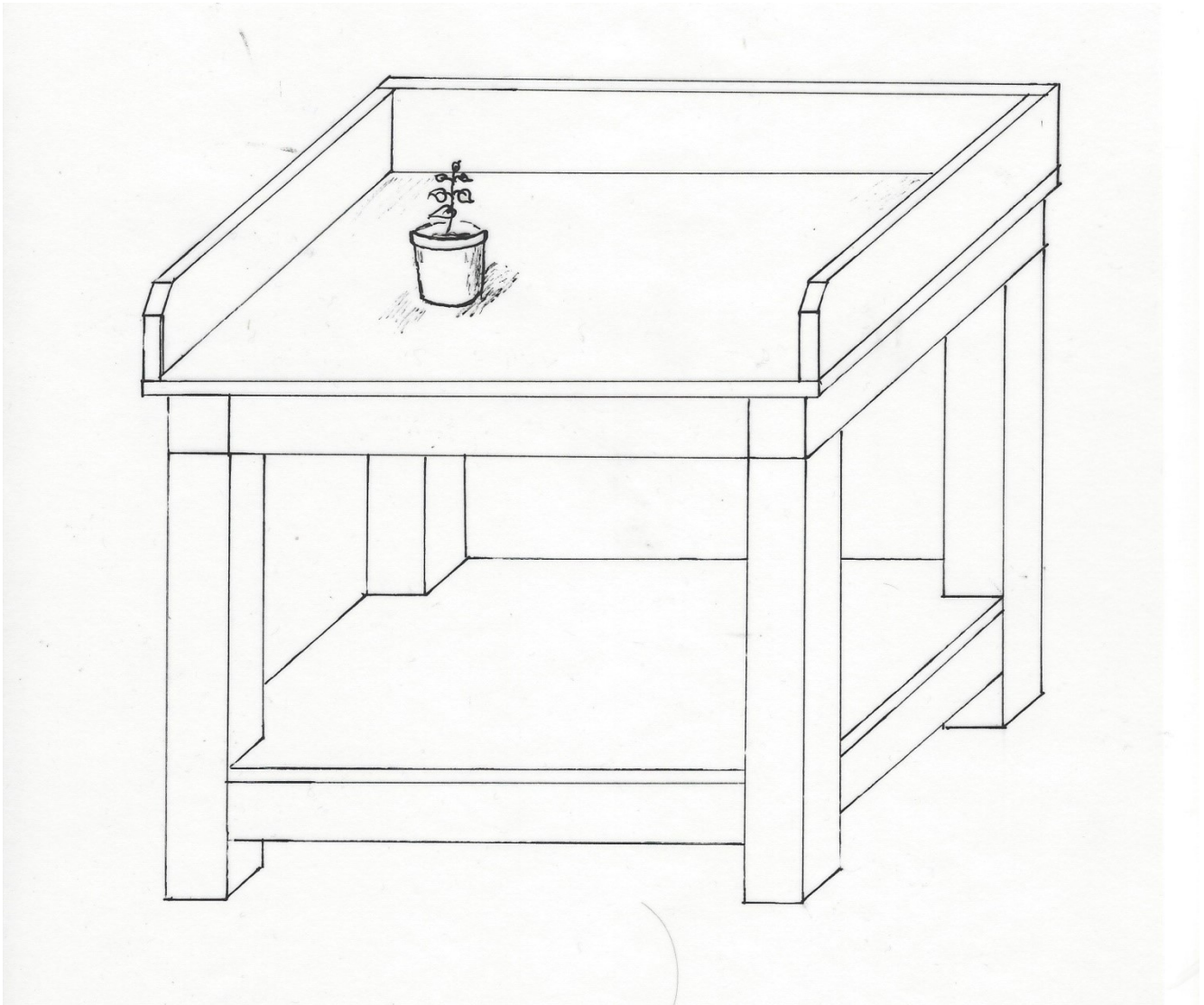

Für eine längere Lebensdauer, können die Platten farbig gestrichen und lackiert werden. Für eine natürliche, verwitterte Optik, kann das Holz einfach so belassen werden.

Viel Spaß beim Bauen und Pflanzen!

